

意匠

梅地寺令息

砲兵工廠

三島町七古龍

堀 深谷

魏可区年所

三十者池 安島

町

梅地寺令息
砲兵工廠

更

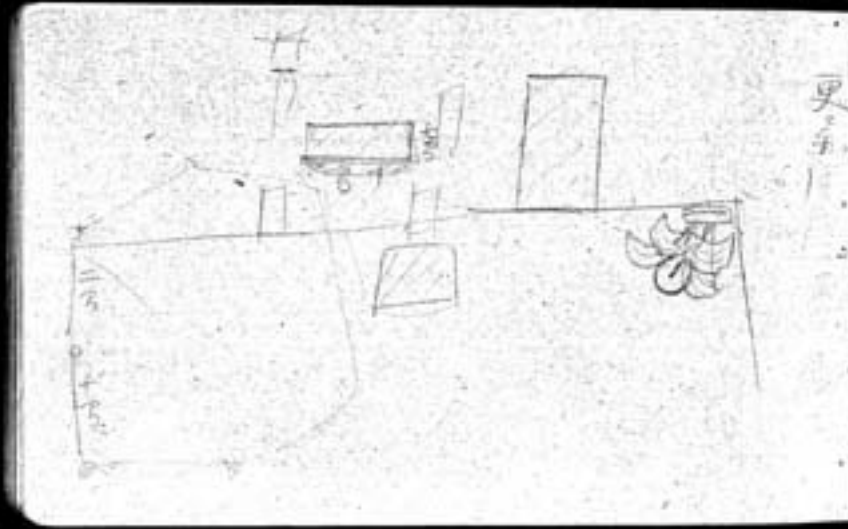

若尾園外

二輪平七

全紙 新本

四十二子一月六日

手印

寸作二

右

住老神法 四橋上毛

263
186

264
187





- 一 新築建築
- 一 生茂
- 一 時代、正令
- 一 中期、起原、茶室
- 一 柱梁
- 一 小致
- 一 一ヶ所
- 一 寺院
- 一 官衙
- 一 公堂、茶
- 一 紀念建築

- 一 柱梁、材料
- 一 一ヶ所の工法
- 一 一ヶ所の工法
- 一 一ヶ所の工法
- 一 一ヶ所の工法
- 一 空間

◎サマシマ

東洋建築工務株式会社
三田

保愛 中込区築土町廿一番地
三富道臣(三田社主)

原籍 中込区築土町三十八番地
高橋敏右衛門

住居 宇治山田市常盤町

本村米次郎

ボトリニス

BOTRUS

1. 永新 — 明成 百秋
 2. ケ — 山野 — 魂明
 3. ケ — 中六
 4. ケ — 藤尾 — 大津 — 叔平
 5. ケ — 李長
 6. ケ — 住持寺
 7. ケ — 高井 — 沼田 — 五條
 8. ケ — 高田 — 相原 — 長野
 9. ケ — 長野 — 堀 — 大坂
 大坂 — 末野 — 身示

松 — 研山 — 妙法 — 空影 竹健

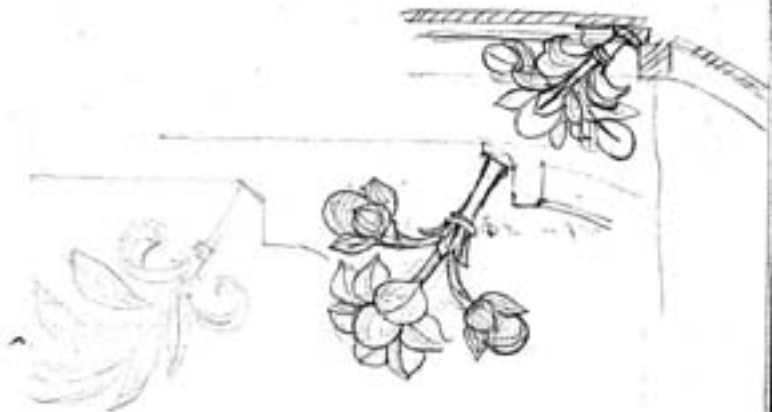

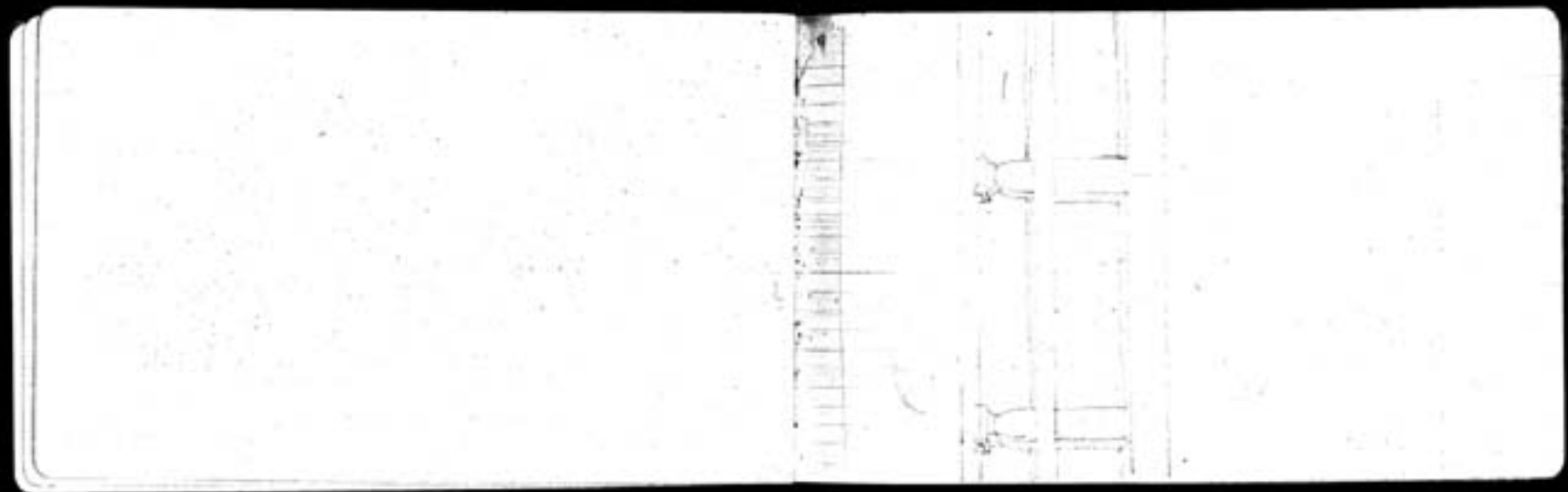

扉裏女中像 先長巻 一筆の家事 品持是信



宋	梁楷 (伊藤忠興)	趙孟頫	倪瓚 (松平直亮)
	牧溪 (伯州忠興)	文子時	王翬
	張瑄 (伯州忠興)	馬麟	唐瑄
	夏珪 (伯州忠興)	款禪	
	陳所翁 (伯州忠興)		
	阿加々 (伯州忠興)		
	夏通 (東田忠興)		
	夏通 (田中忠興)		
元	高世輝 (秋田忠興)	清	蘇丹
	因陀羅 (東田忠興)		沈
	〃 (津輕忠興)		

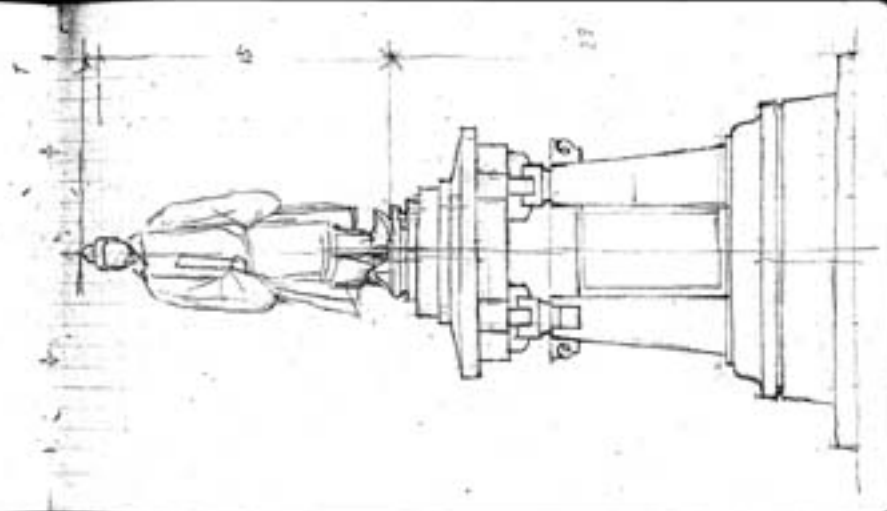
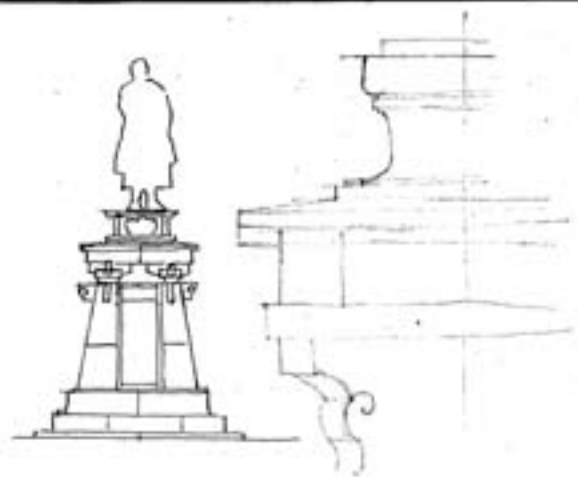

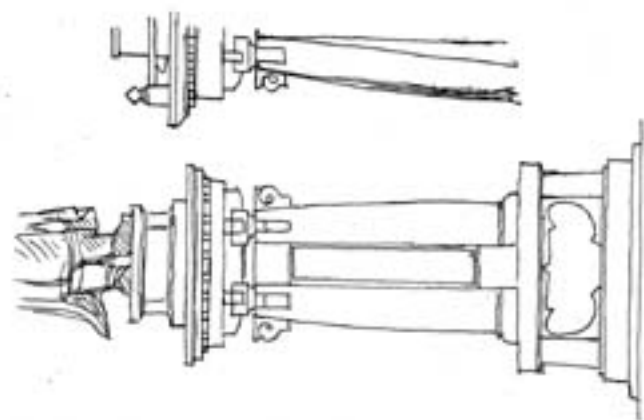



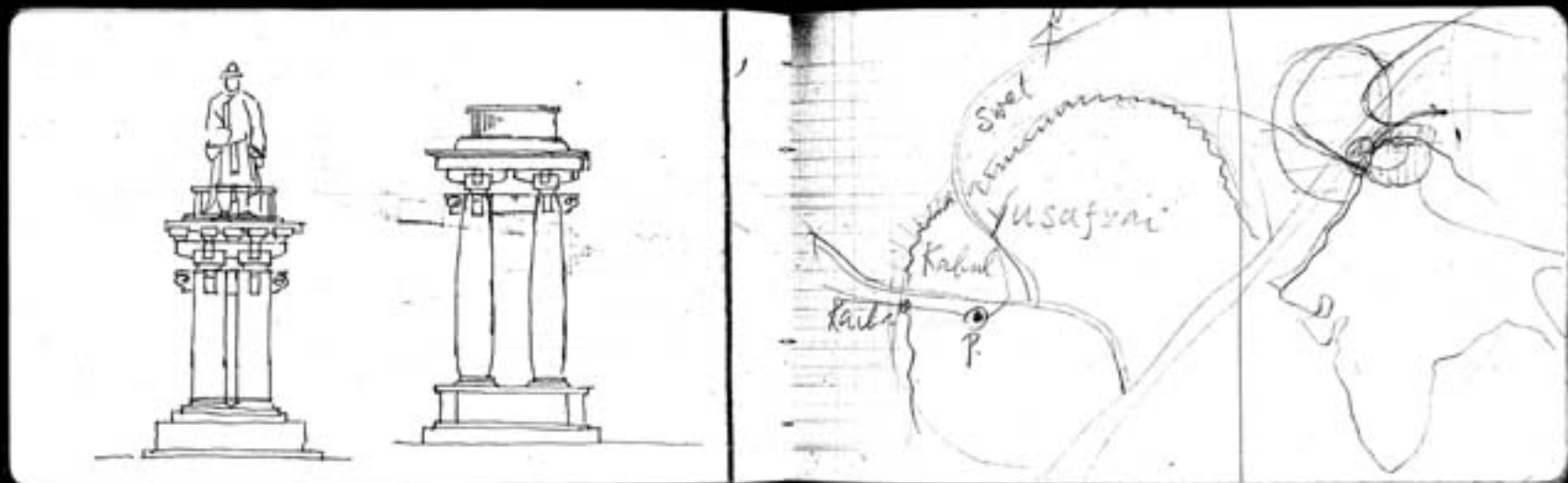

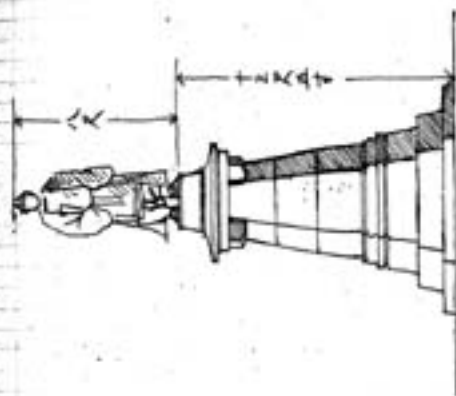
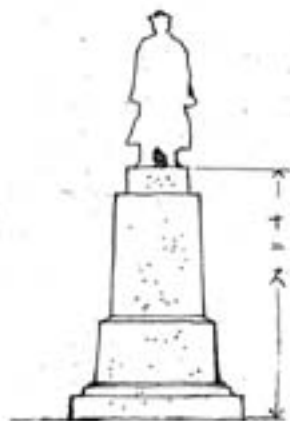

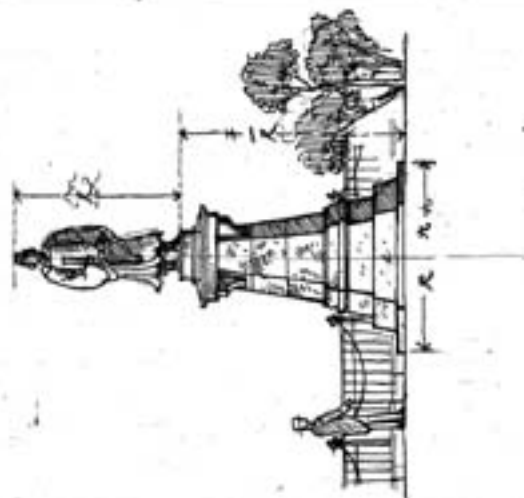

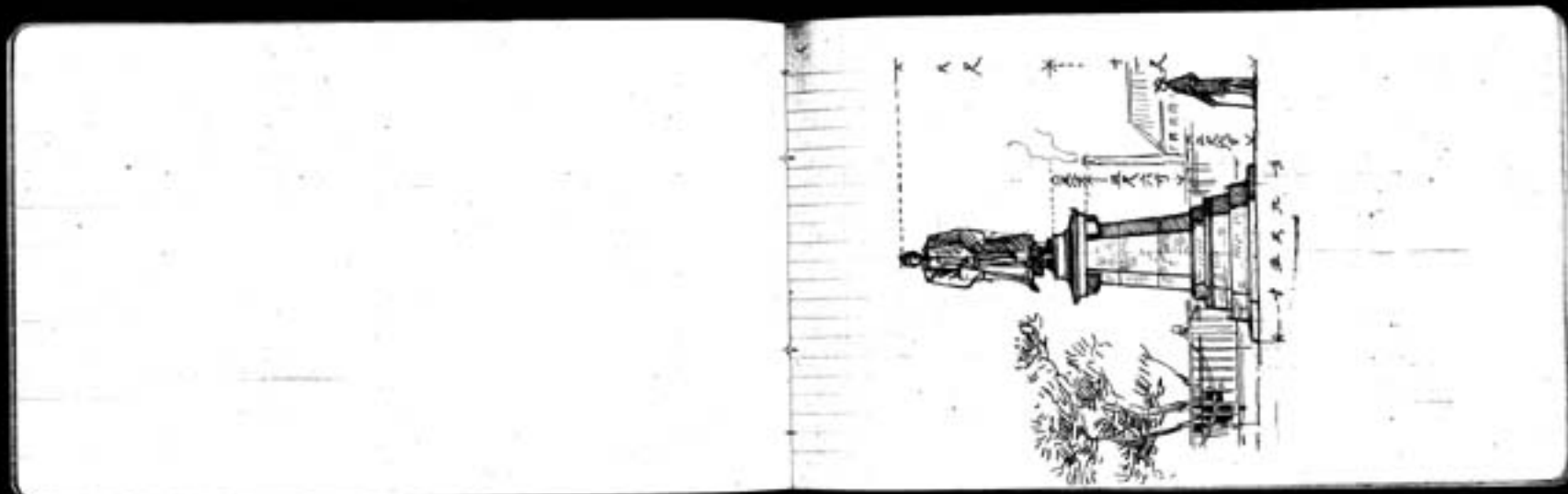

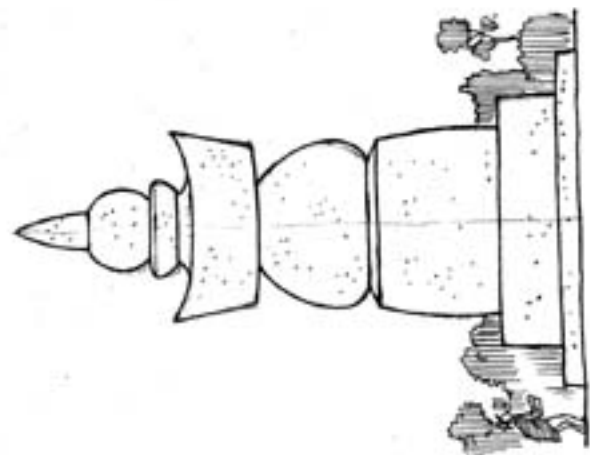

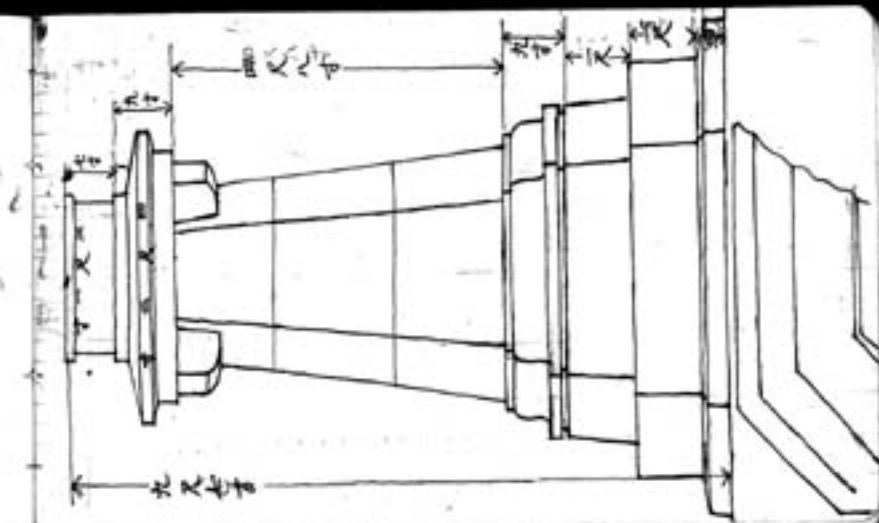

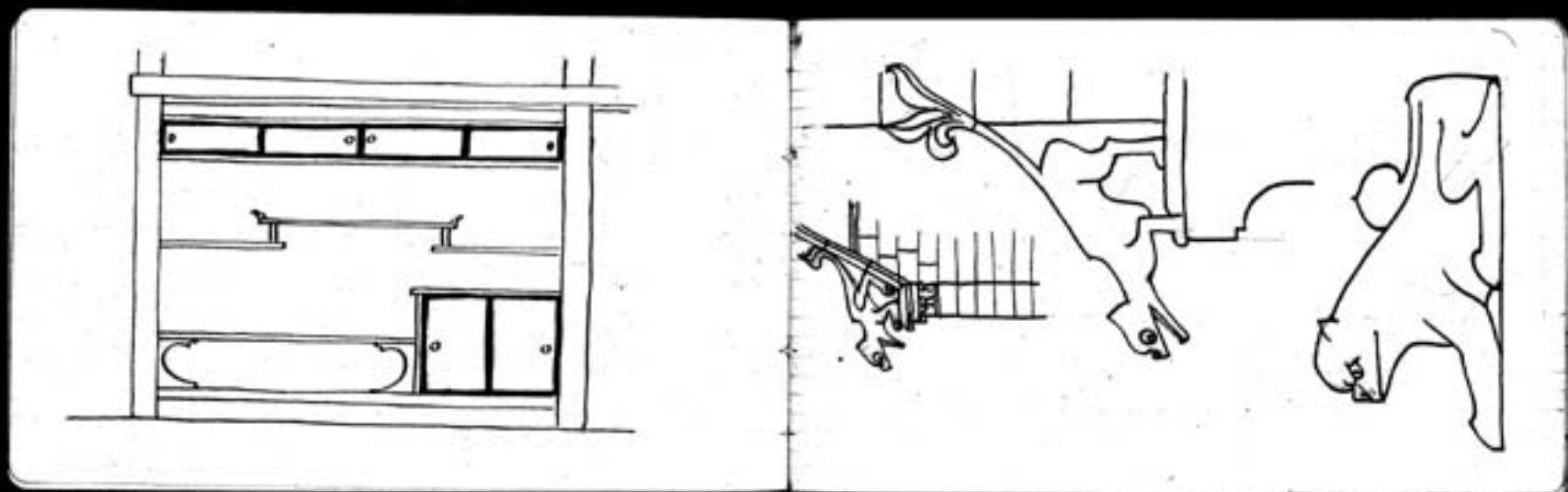

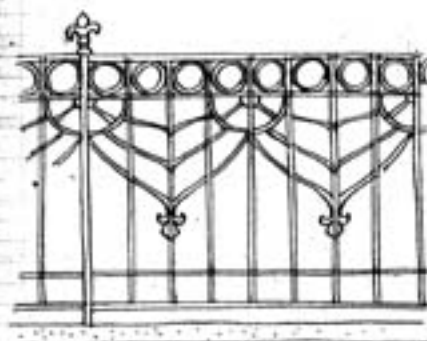
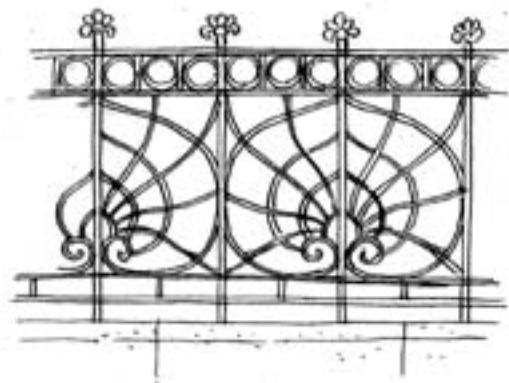

◎ 又吹雪三宅換型。

上宅 工學同span.

下宅 兩側屋口窗木 他、地台〇の箱張口+4宅地。

〇口+4 混用是九比、小可。

未本別至 free +2.

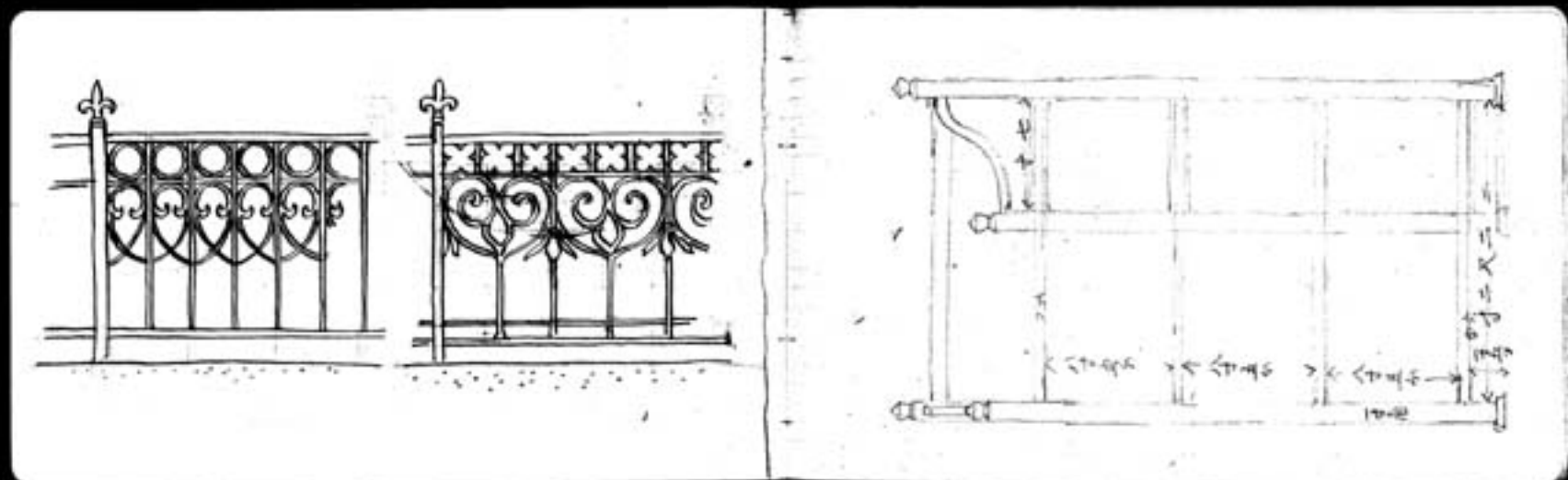

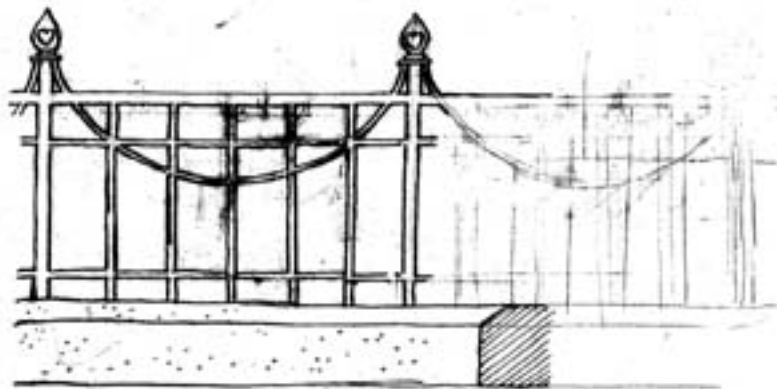
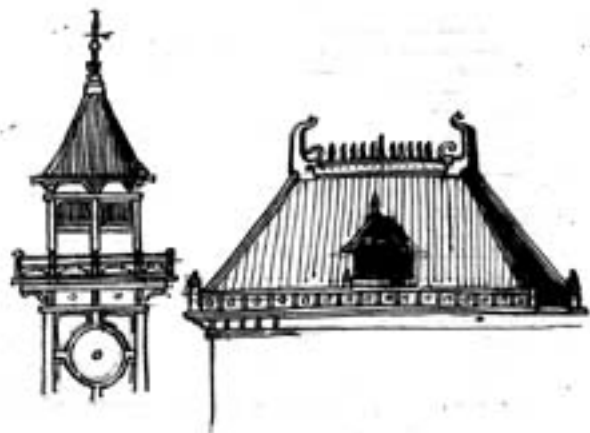

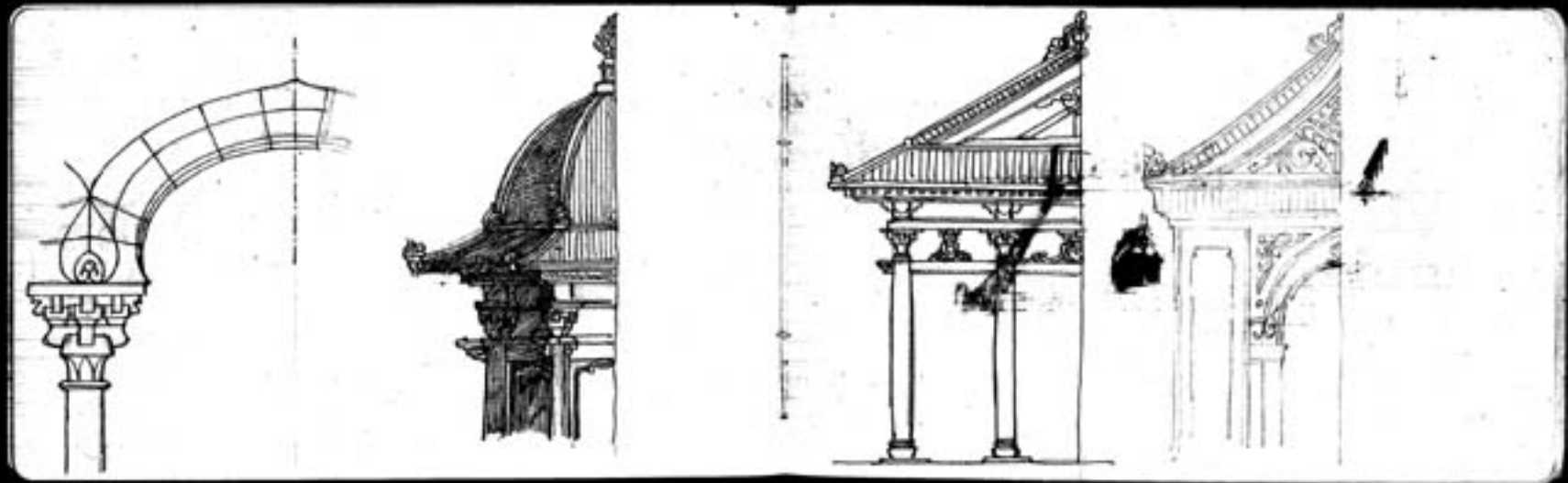

11. 中国の呪法 (Bonans 鹿野苑). 呪の五人、中子に得る。
U の佛、法、僧、三寶ヲ示ス。鹿、鹿野苑、師、師全。
の呪法ノ意。
12. 経の大意出来り。詠園指舎も大切。吠達長者園を買
園ヲ。詠の有りし長者ノ釈也。詠の詠ハ儀式。不修ノ
子ノ儀ヲ。
13. 涅槃像。ウレハアハア。

B.C. 3rd C — A.D. 4th C. 1317モリツツマツルマツ。
217ノ北子、Sanskrit (呪漢) 1317以上ト符合ス。

印度仙教 = 梵天 教述。

日中 = 淨土ニツテ

1. Gandhara = 大衆
Punshapurian 大土圍。

(大衆 = Sanskrit. 淨土ニツテ
小衆 = Pali. 淨土ニツテ)

2. Amravati = 耆闍時代 大衆

竹書: 暹羅北? 白象? 海軍? am. Naga 夫人, 夢 = 白象? 下 = 天? 暹羅?

1. 2. 3. 4. 5. 6. 7. 8. 9. 10.
- (Java, Buro Budor の大衆 = 教述一代記 = 佛封 = 生花)
 1. 暹羅北? 白象? 海軍? am. Naga 夫人, 夢 = 白象? 下 = 天? 暹羅?
 2. Naga の 國 軍 上 下 海 軍 の 海 軍 大 衆 佛 典 の 記 述
 3. 教 述 の 記 述 上 天 下 天 工 唯 我 好 善 上 天
 4. 天 下 天 下 善 者 之 記 述 天 人 記 述 天 上 記 述
 5. 教 述 佛 經 之 記 述
 6. 教 述 の 記 述 佛 經 之 記 述
 7. 佛 經
 8. Amara 仙 人 之 記 述
 9. 佛 經 之 記 述 佛 經 之 記 述
 10. 佛 經 之 記 述 佛 經 之 記 述

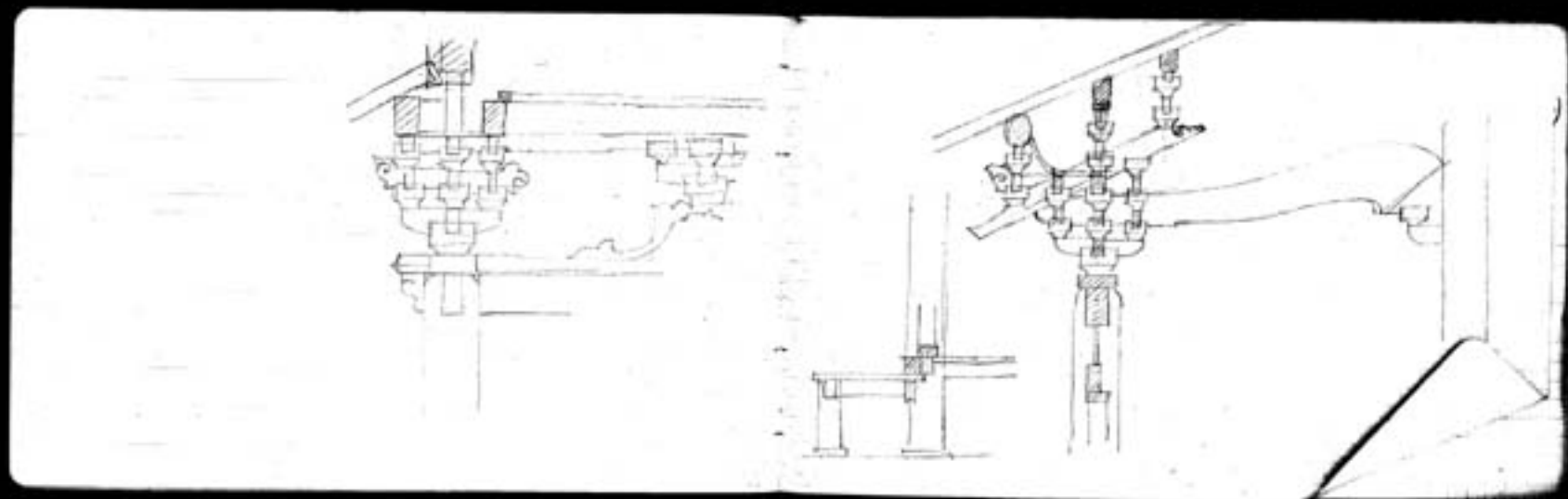

変納 = 7 = (明7 + 丑3)
 丑納 = 3

鏡

$49 + 21$
 30
 $40 + 57$

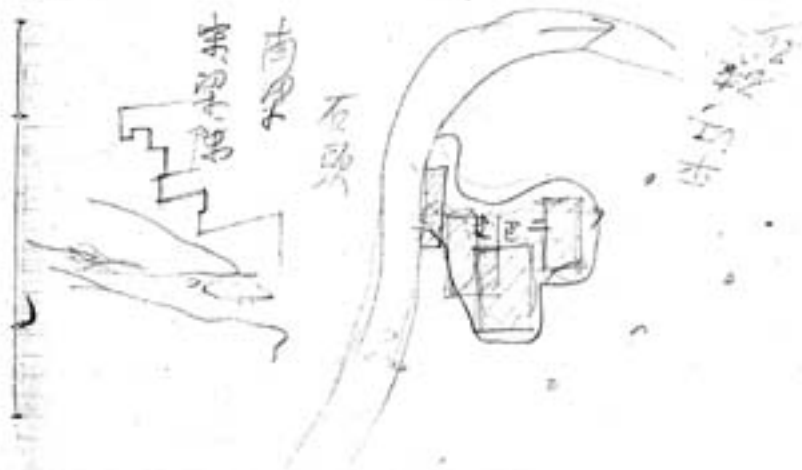

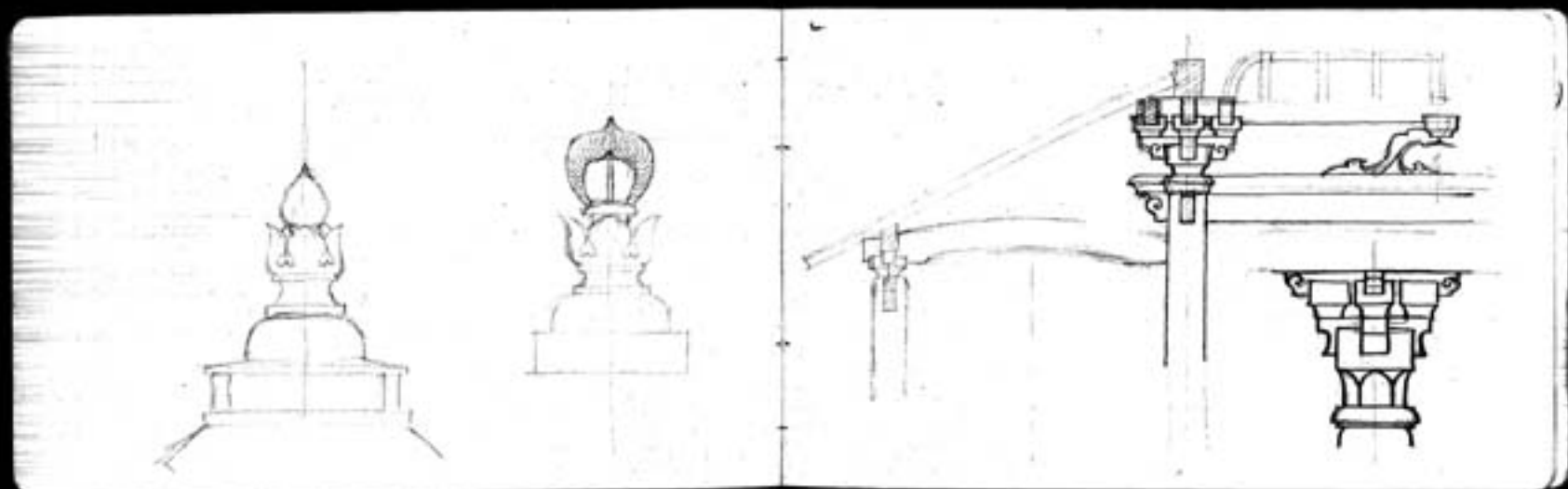

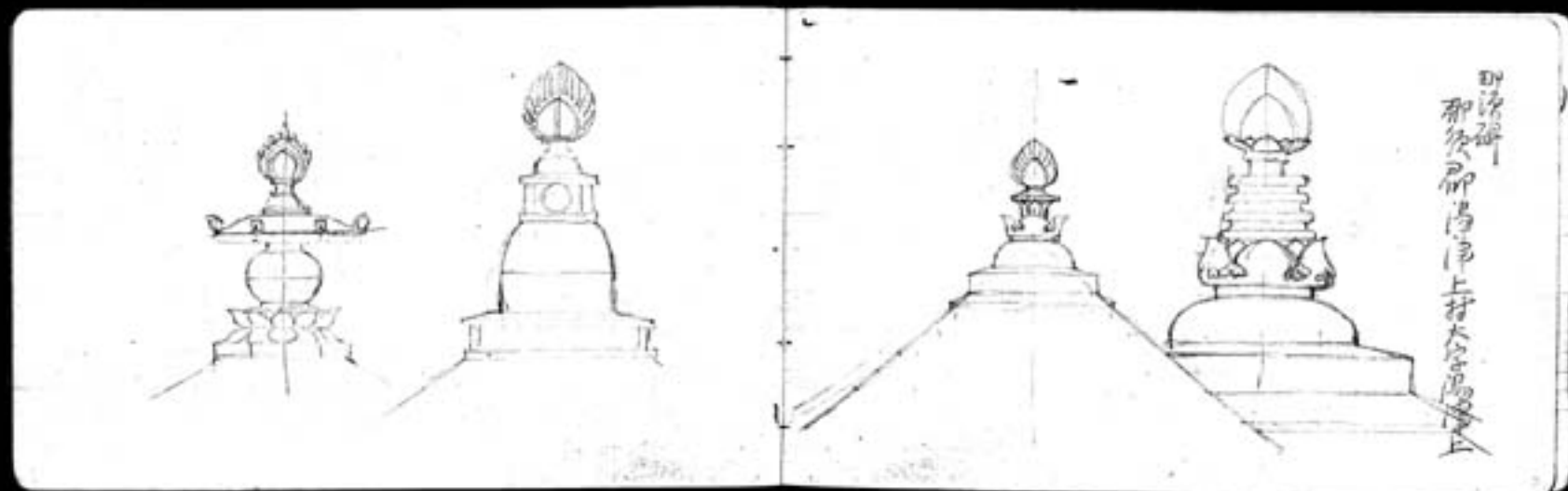

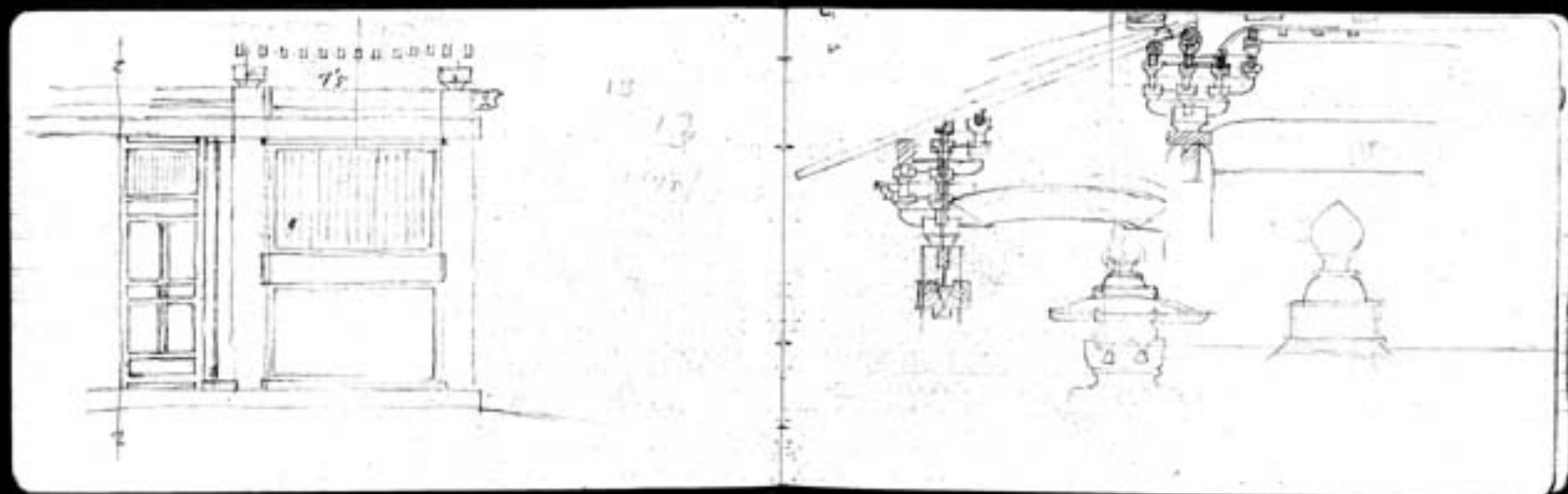

Dear Mr. Schmidt

Excuse me, if you please, that I ~~did~~ ^{have} not writ to you so long time, while you wrote me so many times. We ~~are~~ ^{was} very much moved by your strong fidelity, your strong love to our country.

to us ^(very very much) I thank you ^{very much} for your present: a beautiful number of books of Architecture in Budapest. I congratulate with all my heart, your happy marriage & wish you ~~all~~ your happier future.

For my part, I have been & am extremely busy. I took a small exploration in Formosa last summer and a study for 4 month in southern China that winter. And I am now compelled to write some reports about it and, moreover, just going to prepare for another trip to Mongolia this summer.

So, I am always desiring to visit your country, but I have no time. If I had sufficient time to visit ^{the} Europe, the government would order me to spend ^{the} time for investigation of 'Far East'.

So, I think, I shall be not able to go to you in near future. If you had any opportunity, do not miss to come here again.

Let me write to you ^{again} some times ^{again} after some time.

Please present my best compliment to madam.

yours truly E. It.

漢射陽石門畫像
 揚州府寶應縣學內
 阮培君久為市德山町之大四
 大之氏松久人

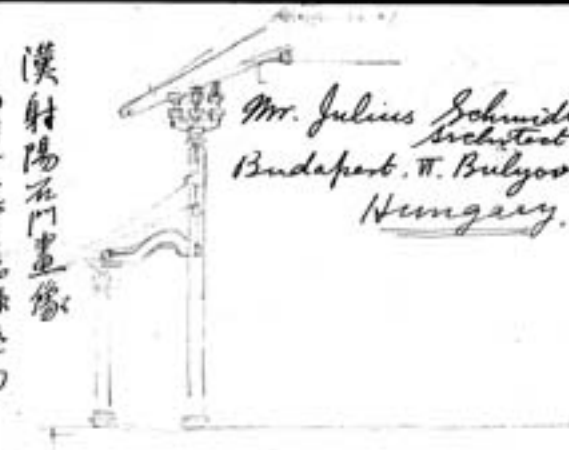

Mr. Julius Schmitt,
 Architect.
 Budapest, W. Bulyovskij u. 16
 Hungary.

73

富一尺長
二尺長
三尺長
四尺長
五尺長
六尺長
七尺長
八尺長
九尺長
十尺長



那珂町 341. 鳥居
 寫真十七枚 大塚朝日 二月十八日
 世界寫真帖

寫真帖
 齋家 齋家 齋家 齋家 齋家 齋家
 齋家 齋家 齋家 齋家 齋家 齋家
 齋家 齋家 齋家 齋家 齋家 齋家
 齋家 齋家 齋家 齋家 齋家 齋家

意匠



漢射陽石門畫像

右揚州刺史寶曆元年
立

總犬正面 六尺四寸五分 但地盤高低

港水漕 中外面一尺二寸角

外外面一丈二尺九寸角

